

Інструкції з безпеки

Уважно прочитайте цю інструкцію й збережіть її для подальшого використання.

Цей продукт призначений лише для прибирання підлоги в домашніх умовах. Не використовуйте його зовні, на невідлогих поверхнях, у комерційних чи промислових умовах.

Обмеження щодо експлуатації

- Приладом можуть користуватися діти віком від 8 років і старше й особи зі зниженими фізичними, сенсорними чи розумовими можливостями або без досвіду та знань під наглядом чи згідно з інструкцією щодо безпечного використання приладу за умови, що вони усвідомлюють пов'язані з цим небезпеки. Діти не повинні гратися з приладом. Діти не повинні виконувати очищення та користувацьке технічне обслуговування без нагляду дорослих.
- Прилад не призначений для використання людьми (зокрема, дітьми) зі зниженими фізичними, сенсорними або розумовими можливостями або без досвіду та знань, якщо вони не перебувають під наглядом або не отримали інструкцій щодо використання приладу з боку особи, відповідальної за їхню безпеку.
- Необхідно стежити, щоб діти не грали з приладом.
- Замінювати акумулятори цього приладу повинні лише кваліфіковані фахівці.
- Якщо шнур живлення пошкоджено, його слід замінити спеціальним шнуром живлення, який можна придбати у виробника або його сервісного агента.
- Якщо зарядний пристрій або акумулятор пошкоджені, їх слід замінити оригінальними компонентами, придбаними у виробника або у відділі післяпродажного обслуговування.
- Якщо прилад переїде кабель живлення, може виникнути небезпечна ситуація.
- Тримайте волосся, вільний одяг, пальці та всі частини тіла подалі від отворів і рухомих частин.
- Не використовуйте робот-пилосос для прибирання будь-яких речовин, що горять.
- Не ставте й не садіть на рухомий чи нерухомий робот-пилосос дітей, домашніх тварин або будь-які предмети.
- Не використовуйте робот-пилосос на піднятих над рівнем підлоги ділянках, які не захищено бар'єрами, наприклад на верхніх поверхнях приміщень, відкритих балконах або на меблях.
- Не використовуйте робот-пилосос за температури навколишнього середовища вище 40 °C або нижче 0 °C, а також якщо на підлозі розлито рідину або липку речовину.
- Перед використанням робота-пилососа прибирайте всі кабелі з підлоги, щоб він не тягнув їх під час прибирання.
- Прибирайте з підлоги будь-які крихкі й незакріплені предмети, наприклад вази або поліетиленові пакети, щоб не заважати роботі робота-пилососа, або не натикався на них і не завдавав шкоди.
- Не використовуйте режим вологого прибирання на килимах. Встановіть віртуальні стіни або заборонені зони, щоб виключити килимові покриття із завдань прибирання губкою.
- Не дозволяйте роботу-пилососу прибирати тверді або гострі предмети, такі як будівельні матеріали, скло або цвяхи.
- Перед очищенням і технічним обслуговуванням робота-пилососа та мультифункціональної станції вимкніть живлення та від'єднайте від джерела живлення.
- Не перевертайте робот-пилосос догори дном. У жодному разі корпус лазерного радара не має торкатися підлоги.

- Не беріть робот-пилосос за кришку лазерного радара.
- Перед транспортуванням переконайтеся, що робот-пилосос вимкнений, і, якщо це можливо, зберігайте його в оригінальному пакуванні.
- Не протирайте мокрою ганчіркою і не промивайте будь-якою рідиною робот-пилосос та мультифункціональну станцію. Після очищення деталей, які можна мити, висушіть їх, перш ніж встановлювати їх для використання.
- Коли мультифункціональна станція виконує очищення губок, не витягуйте робот-пилосос з мультифункціональної станції, щоб уникнути пошкодження.
- Використовуйте цей продукт лише згідно з посібником користувача. Користувачі несуть відповідальність за будь-які збитки або пошкодження, що виникли внаслідок неналежного використання цього продукту.
- ЗАСТЕРЕЖЕННЯ: щоб уникнути небезпеки через випадкове скидання теплового вимикача, цей прилад не можна підключати через зовнішній перемикач, такий як таймер, або підключати до ланцюга, який регулярно вмикається і вимикається енергопостачальною компанією.
- Коли пролунає голосове повідомлення «Успішне підключення до мережі», це означає, що пристрій успішно підключено до мережі, а також збережено SSID мережі Wi-Fi та пароль до неї. Інформація використовуватиметься для надання послуг, пов'язаних із мережею, а оброблення персональних даних описано в Політиці конфіденційності.
- Детальний електронний посібник можна знайти за посиланням: <https://www.mi.com/global/support/user-guide>

Акумулятори та заряджання

- Не використовуйте будь-які сторонні акумулятори, шнури живлення або мультифункціональні станції. Робот-пилосос можна використовувати тільки з мультифункціональною станцією моделі OV42-JZGL.
- Цей пристрій містить акумулятори, які можуть замінювати лише кваліфіковані фахівці.
- Не розбирайте, не ремонтуйте чи не модифікуйте акумулятори або мультифункціональну станцію самостійно.
- Не використовуйте мокру ганчірку або мокрі руки для протирання або очищення контактів для заряджання мультифункціональної станції.
- Не розміщуйте мультифункціональну станцію поблизу джерела тепла, наприклад радіатора.
- Утилізуйте старі акумулятори належним чином. Використані акумулятори необхідно утилізувати на професійному пункті з переробки.
- Якщо робот-пилосос не використовуватиметься протягом тривалого часу, повністю зарядіть його, а потім вимкніть і зберігайте у прохолодному сухому місці. Заряджайте робот-пилосос щонайменше раз кожні 3 місяці, щоб уникнути надмірного розряджання акумулятора.
- Не піддавайте прилад або акумулятор впливу надмірних температур.
- Не заряджайте неперезаряджувані акумулятори.
- Користувачам не потрібно нічого робити, щоб змінити частоту джерела живлення між 50 Гц та 60 Гц, а продукт може самостійно адаптуватися до частот 50 Гц та 60 Гц.
- Пам'ятайте про ризик короткого замикання клем приладу, що працює від акумулятора або акумулятора металевими предметами.
- Не пошкоджуйте акумулятор під час виймання, щоб уникнути короткого замикання або витоків рідини. Якщо акумулятор протікає, не допускайте потрапляння рідини на шкіру або одяг і негайно витріть його сухою ганчіркою. Потім надішліть акумулятор до відповідного пункту переробки або служби післяпродажного обслуговування для належної утилізації.

Інформація про безпеку під час роботи з лазерним обладнанням

Лазерний датчик у цьому продукті відповідає вимогам стандартів IEC 60825-1:2014 і EN 60825-1:2014/A11:2021 для лазерних продуктів класу 1. Під час використання уникайте прямого контакту з очима.

ЛАЗЕРНИЙ ПРОДУКТ КЛАСУ 1

СПОЖИВЧИЙ ЛАЗЕРНИЙ ПРОДУКТ

EN 50689:2021

Повідомлення про вплив на навколишнє середовище

- Вбудовані літій-іонні акумулятори цього робота-пилососа містять хімічні речовини, які можуть забруднювати навколишнє середовище.
- Перш ніж утилізувати цей продукт, попросіть фахівця вийняти акумулятори, а потім утилізуйте їх на відповідному пункті переробки.
- Перед утилізацією приладу необхідно вийняти з нього акумулятор.
- Під час виймання акумулятора прилад повинен бути відключений від електромережі.
- Акумулятор слід утилізувати безпечним способом.

Кроки для виймання акумуляторів

Ця інформація стосується лише утилізації цього продукту й не є частиною звичайної інструкції з експлуатації.

1. Тримайте робот-пилосос подалі від мультифункціональної станції й залиште його працювати, доки рівень заряду акумулятора не стане занадто низьким для продовження прибирання.
2. Вимкніть робот-пилосос.
3. Зніміть нижню частину корпусу робота-пилососа.
4. Натисніть на затискачі й витягніть з'єднувачі акумуляторів, щоб вийняти акумулятори.

ЗАСТЕРЕЖЕННЯ:

- Перш ніж виймати акумулятор, переконайтеся, що він розряджений, а робот-пилосос перебуває далеко від мультифункціональної станції.
- Вийміть весь акумуляторний блок разом й переконайтеся, що ви не пошкодили зовнішній корпус акумуляторного блоку, щоб запобігти короткому замиканню або витоку шкідливих речовин.
- У разі фізичного контакту з будь-якою речовиною, що може витікати з акумуляторів, промийте місце контакту великою кількістю води й негайно зверніться по медичну допомогу.



Лише для користування у приміщенні.



Ознайомтеся з інструкцією перед початком використання

Опис продукту

Попередньо встановлені на робот-пилосос

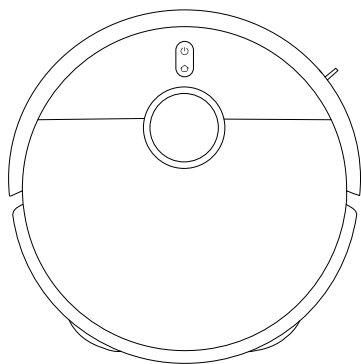

Робот-пилосос



Відсік для пилу



Фільтр
(попередньо встановлений
на відсік для пилу)



Щітка

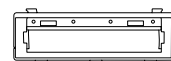

Кришка щітки



Тримач для губки × 2
(з попередньо
встановленою губкою × 2)

Інші аксесуари



Бокова щітка

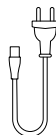

Шнур живлення



Посібник з використання
зображень



Посібник
користувача



Повідомлення
про гарантію



Посібник із
швидкого початку
роботи

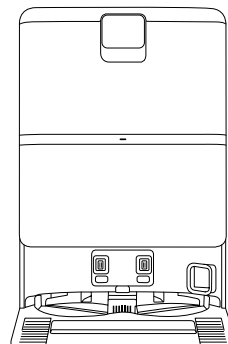

Мультифункціональна станція
(з попередньо встановленим резервуаром для
чистої води, резервуаром для брудної води,
одноразовим мішком та фільтром для брудної води)

Примітка: ілюстрації виробу, приладдя та користувацького інтерфейсу, наведені в цьому посібнику користувача, призначено виключно для довідки. Фактичний виріб і його функції можуть відрізнятися через подальше вдосконалення.

Опис продукту

Робот-пилосос

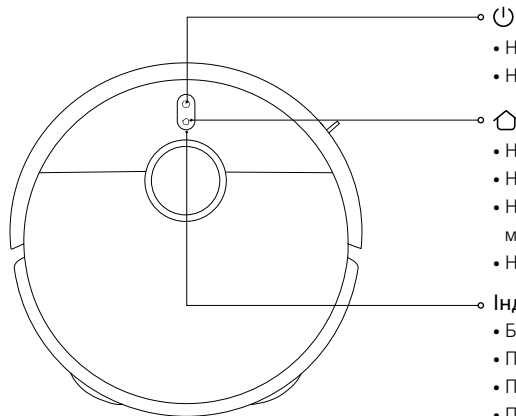

- Натисніть і утримуйте протягом 3 секунд, щоб увімкнути або вимкнути
- Натисніть, щоб почати або призупинити прибирання



- Натисніть, щоб зробити паузу під час роботи
- Натисніть, щоб почати стикування з док-станцією під час паузи
- Натисніть, щоб зупинити стикування з док-станцією, коли він повернеться на мультифункціональну станцію
- Натисніть і утримуйте протягом 3 секунд, щоб увімкнути або вимкнути блокування від дітей

Індикатор

- Білий: працює у звичайному режимі
- Помаранчевий: від'єднано від мережі
- Повільно блимає білим: заряджання (середній/високий рівень заряду акумулятора)
- Повільно блимає помаранчевим: заряджання (низький рівень заряду акумулятора)
- Блимає білим: док-станція/оновлення мікропрограми/відновлення заводських налаштувань
- Блимає помаранчевим: помилка робота-пилососа

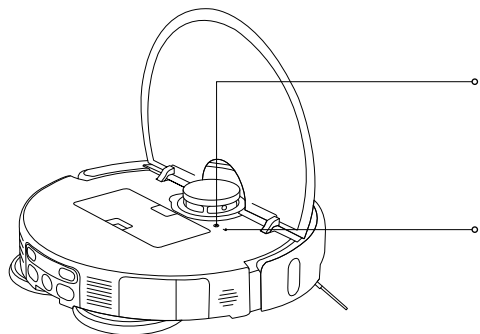

Кнопка скидання

- Натисніть і утримуйте кнопку скидання протягом 3 секунд за допомогою предмета у формі шпильки, щоб відновити заводські налаштування робота-пилососа

Індикатор Wi-Fi

- Помаранчевий: від'єднано від мережі
- Синій: підключено до мережі
- Блимає помаранчевим: очікується успішне скидання мережевого з'єднання/Wi-Fi
- Повільно блимає синім: підключення до мережі/оновлення мікропрограми

Опис продукту

Робот-пилосос

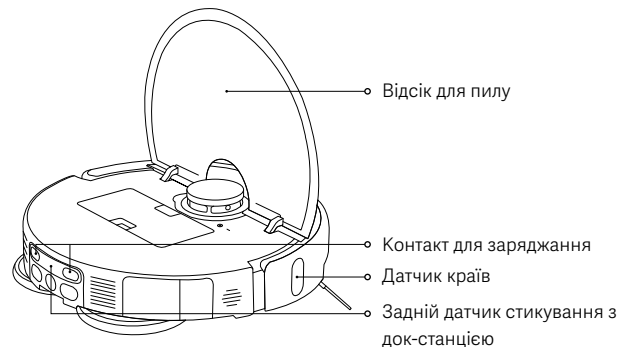
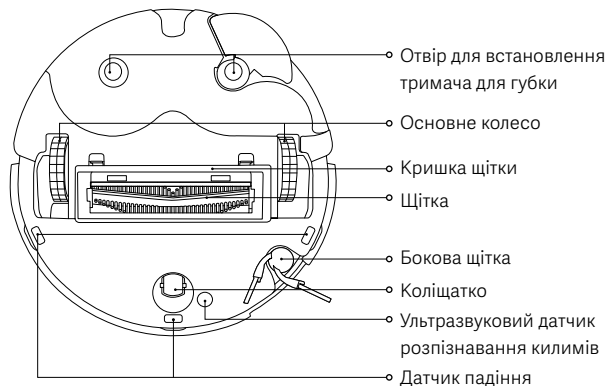
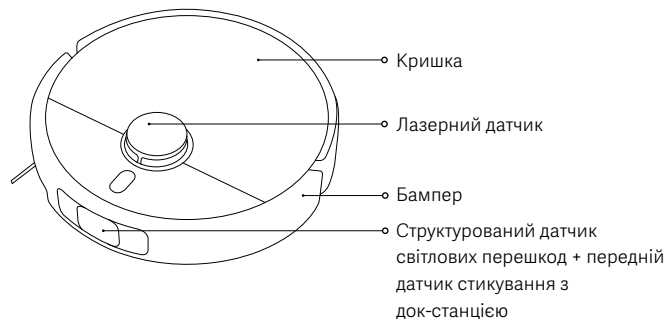

Відсік для пилу

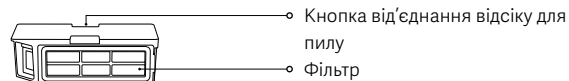

Примітка: усі режими прибирання вимагають встановлення відсіку для пилу. Інакше робот-пилосос не зможе почати роботу.

Губка в зборі



Опис продукту

Мультифункціональна станція

Індикатор мультифункціональної станції

- Білий: мультифункціональна станція працює у звичайному режимі
- Блимає помаранчевим: мультифункціональна станція має помилку

Зона сигналу на мультифункціональній станції

Контакт для заряджання на мультифункціональній станції

Фільтр для брудної води

Резервуар для брудної води

Порт живлення

Паз для шнура живлення

Кришка пилосбірника

Пральна дошка мультифункціональної станції

Резервуар для чистої води

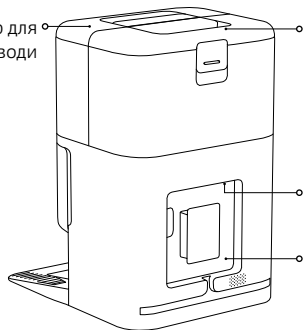
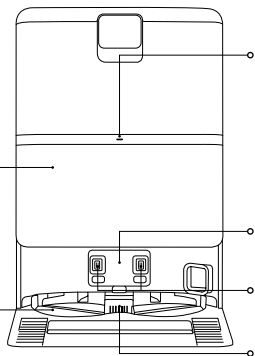

Перед використанням

Видалення та встановлення

- Зніміть захисні смужки з обох боків робота-пилососа.
- Встановіть бокову щітку як показано на рисунку. Вони правильно встановлені, коли почуєте «кляцання».

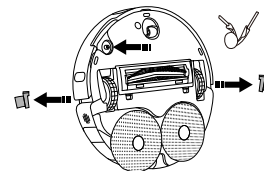

Розміщення мультифункціональної станції

- Розмістіть мультифункціональну станцію біля стіни на рівній підлозі з твердим покриттям, наприклад на дерев'яній або кахельній підлозі. Переконайтеся, що вона знаходиться в зоні з хорошим сигналом Wi-Fi біля електричної розетки.
- Забезпечте простір довжиною, висотою та шириною понад 1,25 м, 1 м та 0,5 м відповідно.

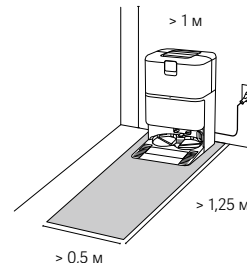

Примітки:

- Не розміщуйте мультифункціональну станцію в місцях з прямими сонячними променями або там, де інші об'єкти можуть заблокувати зону сигналу, оскільки це може погіршити здатність робота-пилососа повертатися до мультифункціональної станції.
- Не розміщуйте будь-які предмети навколо мультифункціональної станції.
- Встановіть резервуар для чистої води та резервуар для брудної води на місце.

Перед використанням

Підключення живлення до мультифункціональної станції та заряджання робота-пилососа

- Вставте шнур живлення в порт живлення і підключіть його до джерела живлення.
- Помістіть робот-пилосос на мультифункціональну станцію так, щоб контакти для заряджання були повністю вирівняні. Після цього робот-пилосос подасть звуковий сигнал.

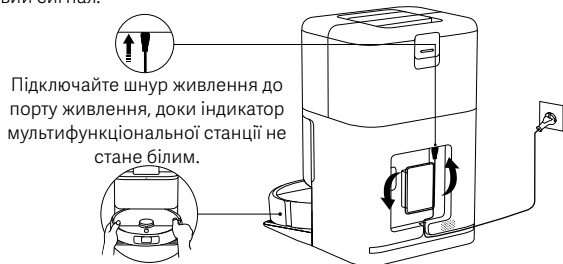

Примітки:

- Покладіть надлишок шнура живлення в паз для шнура живлення, щоб запобігти зміщенню та втраті джерела живлення мультифункціональної станції через перетягування шнура живлення.
- Щоб забезпечити оптимальну роботу акумулятора, перед першим використанням повністю зарядіть його.
- Якщо робот-пилосос не може увімкнутися через низький заряд акумулятора, покладіть його безпосередньо на мультифункціональну станцію для підзарядки.
- Робот-пилосос вмикається автоматично після підключення до мультифункціональної станції й не може бути вимкнений під час заряджання.
- Індикатори робота-пилососа та мультифункціональної станції вимкнуться одночасно через 10 хвилин після повної зарядки робота-пилососа.
- Під час першого використання робота-пилососа дотримуйтеся підказок програми, щоб швидко створити карту. Крім того, рекомендується стежити за роботом-пилососом протягом усього процесу, щоб допомогти прибрати предмети, які можуть вплинути на роботу робота-пилососа.
- Переконайтеся, що робот-пилосос починає роботу з мультифункціональної станції, щоб створити точну карту.
- Якщо робот-пилосос може застрягти або подряпати поверхню меблів у деяких місцях, встановіть у програмі заборонені зони, щоб запобігти потраплянню робота-пилососа в ці місця.

Як використовувати

Підключення за допомогою програми Xiaomi Home

Цей продукт працює з програмою Xiaomi Home, завдяки чому можна керувати ним і взаємодіяти з іншими пристроями розумного будинку.

- Для завантаження та встановлення програми відскануйте QR-код або знайдіть «Xiaomi Home» у магазині додатків. Якщо програму вже встановлено, відразу відкриється сторінка налаштування підключення.
- Щоб додати пристрій, відкрийте програму Xiaomi Home, натисніть «+» у верхньому правому куті та дотримуйтеся вказівок.



F834536A



Примітки:

- Підтримуються лише мережі Wi-Fi із частотою 2,4 ГГц.
- Версію програми може бути оновлено. Дотримуйтеся вказівок для поточної версії програми.
- Коли робот-пилосос успішно з'єднається з програмою Xiaomi Home, він успішно підключиться до мережі. Ви можете скинути налаштування Wi-Fi, щоб відключити його від мережі.

Проблема	Рішення
Робот-пилосос не може підключитися до Wi-Fi.	<ul style="list-style-type: none">• Перевірте, чи правильний пароль Wi-Fi.• Робот-пилосос не підтримує частотний діапазон мережі 5 ГГц, будь-ласка, підключіть його до мережі 2,4 ГГц.• Виникла проблема з підключенням до мережі Wi-Fi. Скиньте налаштування Wi-Fi та завантажте останню версію програми Xiaomi Home, потім спробуйте підключитися знову.• Переконайтеся, що робот-пилосос знаходиться в зоні з хорошим покриттям Wi-Fi, потім скиньте його Wi-Fi і повторно підключіть його до мережі.

Як використовувати

Скидання налаштувань Wi-Fi

- Коли робот-пилосос увімкнений, натисніть і утримуйте кнопки  та  протягом 7 секунд, доки не пролунає голосове повідомлення. Wi-Fi успішно скинуто, коли індикатор блимає помаранчевим кольором.
- Скидайте з'єднання Wi-Fi, коли робот-пилосос потрібно від'єднати від мережі або змінити мережу.

Відновлення заводських налаштувань

За допомогою предмета у формі шпильки натисніть і утримуйте кнопку скидання протягом 3 секунд, доки не почуєте голосове повідомлення. Робот-пилосос буде відновлено до заводських налаштувань.

Примітка: у разі виникнення будь-яких проблем спробуйте спочатку перезапустити робот-пилосос. Якщо після перезапуску проблема не зникає, відновіть заводські налаштування пилососа.

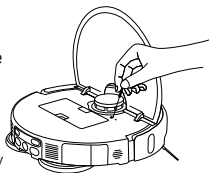

Встановлення аксесуарів для потрібного режиму роботи

Режим сухого прибирання (потрібно встановити відсік для пилу):

Відкрийте кришку робота-пилососа та надійно встановіть відсік для пилу.

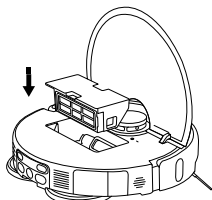

Примітка: регулярно очищайте відсік для пилу і фільтр, щоб уникнути зниження продуктивності пилососа.

Режим сухого та вологого прибирання (потрібно встановити відсік для пилу, губку в зборі, резервуар для чистої води та резервуар для брудної води):

1. Встановіть губку, як показано на рисунку, доки не почуєте клацання.

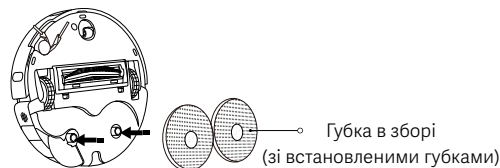

2. Заповніть чистою водою резервуар для чистої води до позначки максимального рівня. Не додавайте будь-яких миючих чи дезінфекційних засобів у резервуар для води.

ЗАСТЕРЕЖЕННЯ: додавання миючих або дезінфекційних засобів може вплинути на функції продукту та пошкодити пристрій.



Примітки:

- Не додавайте гарячу воду в резервуар для чистої води або резервуар для брудної води, оскільки це може призвести до їх деформації.
- Функціонування роботів-пилососів перевіряється перед відвантаженням із заводу, тому у роботі-пилососі можуть бути залишки води. Це нормально.

Як використовувати

Початок роботи робота-пилососа



Натисніть кнопку , щоб почати сухе та вологе прибирання.

Примітки:

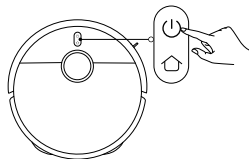
- Будь-ласка, встановіть віртуальні стіни або заборонені зони, щоб виключити килимові покриття із завдань прибирання губкою.
- Якщо підлога надто волога, спершу витріть воду перш ніж використовувати функцію сухого або вологого прибирання.



Увімкнення/вимкнення

- Натисніть і утримуйте кнопку  протягом 3 секунд, щоб увімкнути робот-пилосос, при цьому увімкнеться індикатор.
- Коли робот-пилосос на паузі і не заряджається, натисніть і утримуйте кнопку  протягом 3 секунд, щоб вимкнути його.

Примітка: якщо робот-пилосос заряджається, він автоматично вмикається і не може бути вимкнений.

Призупинення

Коли робот-пилосос працює, натисніть будь-яку кнопку на ньому, щоб призупинити роботу, а потім натисніть кнопку , щоб продовжити прибирання.

Примітка: не піднімайте та не переміщуйте робот-пилосос під час паузи. В іншому випадку він може мати помилки позиціонування, які можуть перешкодити поверненню робота-пилососа до мультифункціональної станції або призвести до втрати картографічних даних.

Режим сну

- Робот-пилосос перейде в режим сну після паузи на 10 хвилин.
- У режимі сну індикатор робота-пилососа вимикається. Натисніть будь-яку кнопку, щоб вивести пилосос з режиму сну.

Примітки:

- Робот-пилосос не переходить у режим сну, коли він стикається з мультифункціональною станцією.
- Робот-пилосос автоматично вимкнеться після перебування в режимі сну протягом 6 годин.

Блокування від дітей

Натисніть і утримуйте кнопку  протягом 3 секунд під час заряджання або паузи, щоб увімкнути або вимкнути функцію блокування від дітей.

Очищення губок

- Під час сухого та волого прибирання робот-пилосос продовжить свою роботу після того, як автоматично повернеться на мультифункціональну станцію для очищення губок.
- Після завершення сухого та волого прибирання робот-пилосос автоматично повернеться на мультифункціональну станцію для очищення губок. Після завершення прибирання робот-пилосос висушить губки і почне заряджатися.
- Коли робот-пилосос перейде в режим очікування на мультифункціональній станції, виберіть «Очищення губки» в програмі Xiaomi Home, щоб почати очищення губок. Після завершення очищення мультифункціональна станція автоматично почне сушити губки та заряджати робот-пилосос.

Примітка: очищення губок не виконуватиметься, якщо станеться будь-яка з наведених нижче умов: втрата живлення мультифункціональної станції, робот-пилосос відключив мультифункціональну станцію, порожній резервуар для чистої води, повний резервуар для брудної води або неправильно встановлений резервуар для води.

Спорожнення відсіку для пилу

Мультифункціональна станція почне автоматичне спорожнення відсіку для пилу, як тільки робот-пилосос повернеться до заряджання після виконання завдання з прибирання.

Примітки:

- Мультифункціональна станція не розпочне автоматичне спорожнення відсіку для пилу, якщо цю функцію вимкнено в програмі.
- Мультифункціональна станція виконуватиме спорожнення відсіку для пилу з частотою, встановленою в програмі.

Відновлення прибирання

Робот-пилосос автоматично повернеться до мультифункціональної станції для заряджання, якщо під час прибирання розрядиться акумулятор, а потім продовжить прибирання з того місця, де він зупинився, як тільки зарядиться.

Догляд і технічне обслуговування

Очищення фільтра для брудної води

- Зніміть фільтр для брудної води і ретельно очистіть його від волосся та бруду.
- Після очищення встановіть фільтр для брудної води на місце.

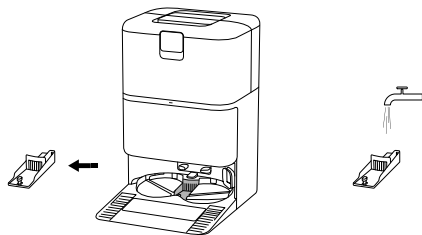

Очищення пральної дошки multifunctional station

Увімкніть автоматичне очищення multifunctional station у програмі та дотримуйтесь інструкцій, щоб завершити очищення.

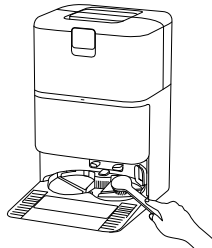

Примітки:

- Переконайтеся, що робот-пилосос перебуває на multifunctional station.
- Не нахиляйте multifunctional station під час щоденного використання або очищення. Якщо вода збирається в пральній дошці multifunctional station, витріть її насухо ганчіркою.

Очищення резервуара для брудної води

Щоб запобігти появі неприємного запаху та плісняви, після очищення губок негайно виймайте та очищуйте резервуар для брудної води.

Примітка: і поплавков в резервуарі для чистої води, і кулька поплавка в резервуарі для брудної води є рухомими. Уникайте застосування надмірної сили, щоб запобігти пошкодженню.

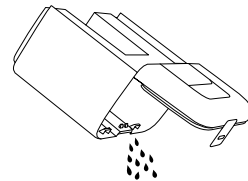

Заміна одноразового мішка

1. Відкрийте кришку пилозбірника, вийміть використаний одноразовий мішок і надійно встановіть новий одноразовий мішок.
2. Встановіть кришку пилозбірника на місце. Щоб переконатися, що вона встановлена належним чином, щільно притисніть її, доки не почуєте клацання.

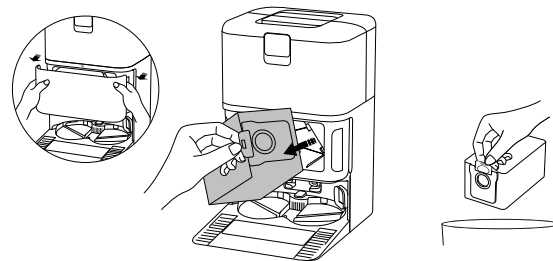

Примітка: якщо потягнути ручку вгору, одноразовий мішок буде герметично закритий, щоб запобігти потраплянню пилу або бруду назовні.

Догляд і технічне обслуговування

Очищення відсіку для пилу й фільтра

1. Відкрийте кришку робота-пилососа й натисніть на кнопку від'єднання відсіку для пилу, щоб вийняти відсік для пилу з робота-пилососа.

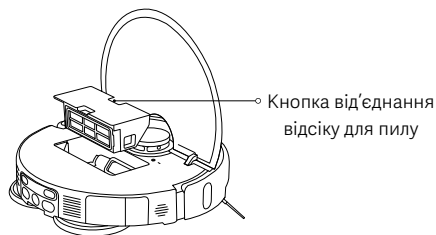

2. Вийміть фільтр, як показано на рисунку, видаліть бруд з відсіку для пилу і почистіть фільтр. Потім промийте відсік для пилу і фільтр прісною водою, якщо потрібно, і висушіть їх перед повторним встановленням.

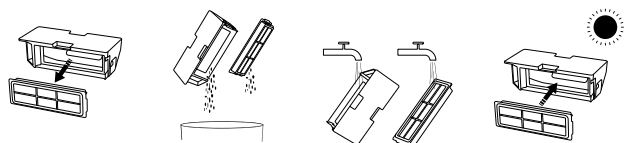

Примітки:

- Не намагайтеся чистити фільтр щіткою або пальцями.
- Не рекомендується часто промивати фільтр, інакше він може пошкодитися.
- Для очищення відсіку для пилу й фільтра використовуйте лише чисту воду. Не використовуйте миючі засоби.

Очищення губки

- Зніміть губку з її тримача, потім вимийте та висушіть її.

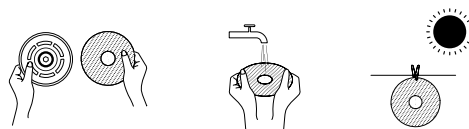

Очищення бокової щітки та коліщатка

1. Переверніть робот-пилосос догори дном та витягніть бокову щітку та коліщатко догори.
2. Видаліть будь-яке волосся або сміття, яке могло застрягти на боковій щітці та коліщатку.
3. Встановіть на місце бокову щітку та коліщатко на місце.

Примітка: одразу після очищення встановіть на місце бокову щітку та коліщатко.

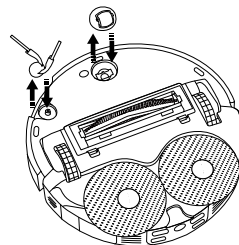

Догляд і технічне обслуговування

Очищення щітки

1. Переверніть робот-пилосос догори дном і натисніть на затискачі, щоб зняти кришку щітки.
2. Зніміть щітку й витягніть з'ємну торцеву кришку, щоб очистити її від бруду.
3. Після очищення встановіть на місце з'ємну торцеву кришку, щітку та кришку щітки в тому порядку, в якому вони були встановлені. Кришка щітки встановлена на місце, коли почуєте «кляцання».

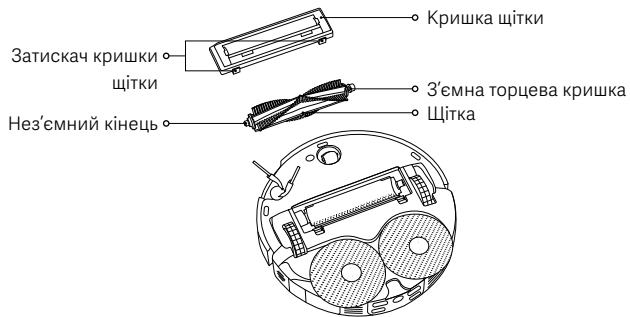

Гребінець для очищення

1. Підчепіть гребінець із затискачів за допомогою інструмента і зніміть його, як показано на рисунку.
2. Почистіть гребінець і встановіть його на місце, коли він висохне.

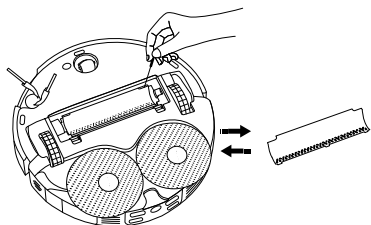

Очищення датчиків і контактів для заряджання

Будь ласка, періодично очищайте датчики і контакти для заряджання м'якою сухою ганчіркою.

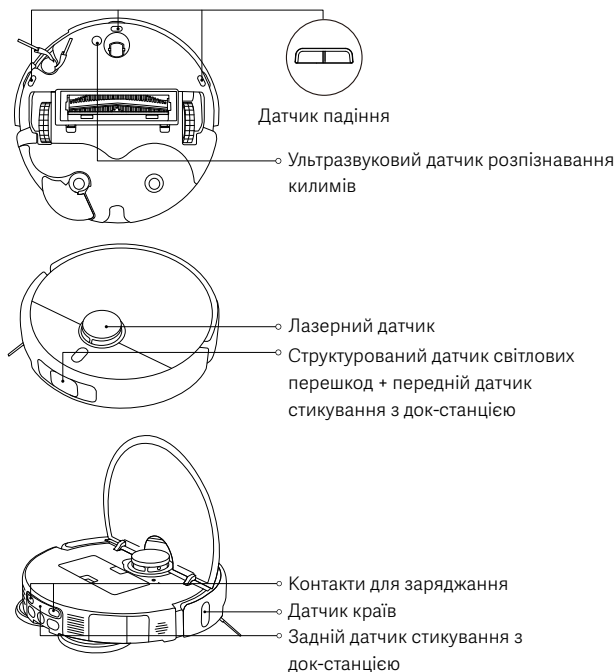

Примітка: не використовуйте миючі засоби, аерозольні очисники чи інші хімічні продукти, щоб очистити датчики і контакти для заряджання.

Догляд і технічне обслуговування

Деталі	Частота технічного обслуговування	Частота заміни
Бокова щітка	Кожні 2 тижні	3–6 місяців
Щітка		6–12 місяців
Фільтр		3–6 місяців
Кришка щітки	/	3–6 місяців (або в разі зношення)
Губка	/	1–3 місяці (або в разі зношення)
Одноразовий мішок	/	2,5 місяці (або коли він буде заповнений)
Відсік для пилу	Очищати за потреби	/
Резервуар для чистої води	Кожні 2 тижні	
Резервуар для брудної води	Після кожного використання	
Фільтр для брудної води	Щомісяця	
Пральна дошка мультифункціональної станції		
Коліщатко		
Лазерний датчик		

Деталі	Частота технічного обслуговування	Частота заміни
Датчик країв	Щомісяця	/
Структурований датчик світлових перешкод + передній датчик стикування з док-станцією		
Датчик падіння		
Задній датчик стикування з док-станцією		
Ультразвуковий датчик розпізнавання килимів		
Контакти для заряджання		
Робот-пилосос		
Мультифункціональна станція		
Контакт для заряджання на мультифункціональній станції		
Зона сигналу на мультифункціональній станції		

Примітки:

- Частоту заміни наведено лише для довідки. Якщо деталь пошкоджено, її слід негайно замінити, щоб забезпечити ефективне прибирання.
- Щоб перемістити чи транспортувати робот-пилосос, спорожніть резервуар для чистої та брудної води, щоб уникнути пошкодження під час транспортування.

Поширені проблеми

Проблема	Можливі причина та рішення
Робот-пилосос не зміг ні увімкнутися, ні почати прибирання.	Низький рівень заряду акумулятора. Повністю зарядіть робот-пилосос та потім повторіть спробу.
Робот-пилосос не зміг повернутися на мультифункціональну станцію для заряджання.	Навколо мультифункціональної станції занадто багато перешкод. Розташуйте мультифункціональну станцію в більш доступному місці. Робот-пилосос перебуває занадто далеко від мультифункціональної станції. Перемістіть його ближче до мультифункціональної станції і повторіть спробу.
Робот-пилосос поводиться ненормально.	Вимкніть робот-пилосос і потім перезапустіть його.
Робот-пилосос видає незвичні звуки під час прибирання.	Сторонній предмет міг потрапити в щітку, бокову щітку або одне з основних коліс. Вимкніть робот-пилосос і витягніть сторонній предмет, якщо він є.
Робот-пилосос неефективно прибирає або залишає пил після себе.	Відсік для пилу заповнений. Будь-ласка, очистіть його. Якщо одноразовий мішок заповнений, будь-ласка, замініть його. Фільтр заблоковано, будь ласка, очистіть його. У щітку потрапив сторонній предмет. Будь-ласка, очистіть щітку.
Робот-пилосос перебуває в режимі офлайн або не може підключитися до програми Xiaomi Home.	Слабкий сигнал Wi-Fi. Переконайтеся, що робот-пилосос та мультифункціональна станція знаходяться в зоні з потужним сигналом Wi-Fi. Виникла проблема з підключенням до мережі Wi-Fi. Скиньте Wi-Fi робота-пилососа і завантажте останню версію програми Xiaomi Home, а потім спробуйте підключитися знову.

Проблема	Можливі причина та рішення
Робот-пилосос не відновлює прибирання.	Переконайтеся, що робот-пилосос не налаштований на режим «Не турбувати», який не дозволить йому продовжити прибирання. Прибирання не відновиться, якщо повернути робот-пилосос на мультифункціональну станцію для заряджання за допомогою кнопки на ньому або в програмі Xiaomi Home, або вручну.
Робот-пилосос не заряджається.	Переконайтеся, що навколо мультифункціональної станції достатньо вільного місця, а на його контактах для заряджання немає пилу й інших предметів. Занадто висока або занадто низька температура навколишнього середовища. Переконайтеся, що температура знаходиться в межах від 0 °C до 40 °C, і знову заряджайте.
Робот-пилосос не виконує заплановане прибирання.	Переконайтеся, що робот-пилосос підключений до мережі; інакше він не зможе синхронізувати час і виконувати заплановані прибирання. Переконайтеся, що робот-пилосос не налаштований на режим «Не турбувати» Режим «Не турбувати» не дозволяє роботу-пилососу виконати заплановані прибирання.
Мультифункціональна станція не виконує очищення губки.	Недостатньо води в резервуарі для чистої води. Наповніть його чистою водою і спробуйте ще раз. Резервуар для брудної води заповнено. Вилейте брудну воду, очистіть резервуар для брудної води і спробуйте ще раз. Рівень води в пральній дошці занадто високий. Своєчасно злийте брудну воду. Переконайтеся, що фільтр для брудної води встановлений на місці.

Вирішення проблем

Підказка про помилку	Можливі причина та рішення
Будь ласка, очистіть зону лазерного датчика від будь-яких сторонніх предметів.	Приберіть будь-які сторонні предмети, які можуть блокувати лазерний датчик чи заважати його роботі, або перенесіть робот-пилосос в інше місце та перезапустіть його.
Протріть дочиста датчик падіння і перемістіть робот-пилосос на нове місце, щоб почати роботу.	Частина робота-пилососа не торкається підлоги, перенесіть робот-пилосос та увімкніть його знову. Або, можливо, датчики падіння забруднені, протріть їх дочиста.
Проблема з бампером. Будь ласка, перевірте, чи може бампер відскочити належним чином.	Буфер зіткнення застряг. Обережно постукайте по ньому, щоб видалити сторонні предмети; якщо сторонніх предметів немає, перемістіть робот-пилосос на нове місце і увімкніть його.
Будь ласка, перемістіть робот-пилосос на рівну поверхню, щоб почати роботу.	Робот-пилосос виявив, що при активації він знаходиться під кутом. Перезапустіть його, поклавши пристрій на рівну поверхню.
Будь-ласка, усуньте будь-які перешкоди навколо робота-пилососа.	Можливо, робот-пилосос застряг або його заблоковано. Приберіть будь-які перешкоди навколо нього.
Відсік для пилу не встановлений.	Встановіть відсік для пилу та фільтр, та переконайтеся, що вони надійно закріплені на своїх місцях.
Резервуар для чистої води не встановлений або виявлено недостатню кількість води.	Встановіть на місце резервуар для чистої води та наповніть його свіжою водою. Переконайтеся, що він встановлений належним чином.
Резервуар для брудної води не встановлено або заповнено.	Випорожніть і очистіть резервуар для брудної води, а потім встановіть його на місце. Переконайтеся, що він встановлений належним чином.

Підказка про помилку	Можливі причина та рішення
Одноразовий мішок не встановлений.	Встановіть на місце одноразовий мішок і переконайтеся, що він встановлений на своєму місці.
Занадто високий рівень води в пральній дошці мультифункціональної станції. Своєчасно злийте брудну воду.	Перевірте та почистіть пральну дошку мультифункціональної станції.
Не вдається повернутися до заряджання. Вручну встановіть робот-пилосос на мультифункціональну станцію.	Робот-пилосос не зміг визначити положення мультифункціональної станції. Покладіть робот-пилосос назад на мультифункціональну станцію для заряджання.
Занадто низький рівень заряду акумулятора, зарядіть його.	Робот-пилосос не може нормально увімкнутись через низький рівень заряду акумулятора. Покладіть робот-пилосос назад на мультифункціональну станцію для заряджання.

Характеристики

Робот-пилосос

Назва	Робот-пилосос
Модель	OV42GL
Розміри виробу	355 × 353,5 × 93 мм
Вага нетто	3,9 кг
Вага нетто (з аксесуарами)	10,6 кг
Номінальна потужність	55 Вт
Номінальна напруга	14,4 В ~
Напруга заряджання	20 В ~
Час заряджання	≤ 6 год
Літій-іонний акумулятор	4800 мАг (розрахункова ємність) 5200 мАг (номінальна ємність)
Робоча частота	2400–2483,5 МГц
Максимальна вихідна потужність	< 20 дБм
Бездротове підключення	Wi-Fi IEEE 802.11 b/g/n 2,4 ГГц Bluetooth 5.0
Споживання енергії	Режим очікування: ≤ 0,5 Вт Мережевий режим очікування: ≤ 2,0 Вт
Час до виконання умови	Режим очікування: ≤ 20 хв Мережевий режим очікування: ≤ 20 хв

За нормальних умов використання між антеною цього обладнання та тілом користувача має зберігатися відстань не менше 20 см.

Мультифункціональна станція

Модель	OV42-JZGL
Номінальний вхід	220–240 В ~ 50/60 Гц
Номінальна вихідна потужність	20 В ~ 1 А
Потужність (заряджання + сушіння на повітрі)	86 Вт
Потужність (очищення)	15 Вт
Потужність (під час спорожнення відсіку для пилу)	440 Вт
Розміри виробу	320 × 411 × 495 мм
Споживання енергії	Режим очікування: ≤ 0,5 Вт
Час до виконання умови	Режим очікування: ≤ 20 хв